



WegcBoard

MANUEL D'UTILISATION

-NOTICE ORIGINALE-



**LIRE ATTENTIVEMENT CE MANUEL D'UTILISATION AVANT
D'UTILISER L'APPAREIL**

AVANT TOUTE UTILISATION

1

Vérifier le colis et l'état du vélo électrique

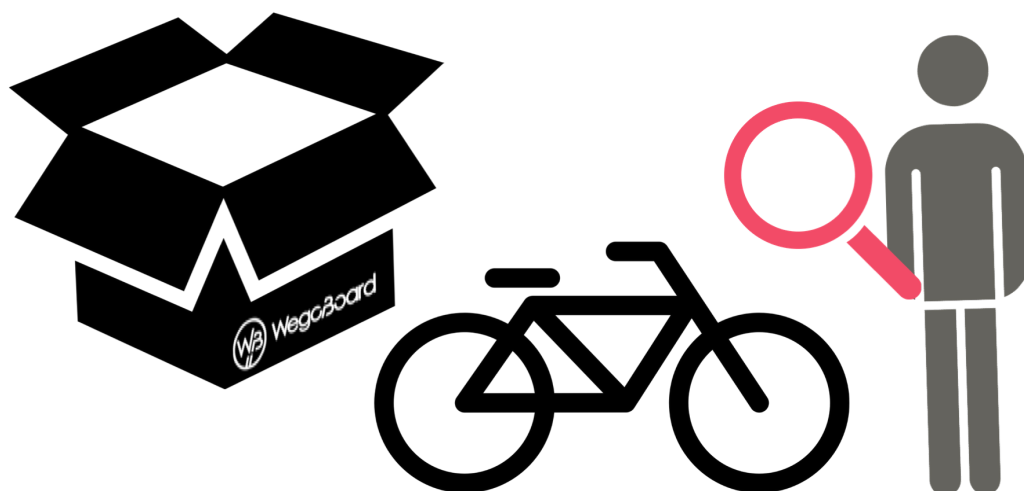

Si votre article est endommagé lors du transport, **CONTACTER** dans les 24h votre **SERVICE CLIENT**

Transmettre par mail les photos de l'article & du carton en précisant bien votre numéro de commande.



sav@wegoboard.com



2

Prendre connaissance de la notice d'utilisation



- ✓ SÉCURITÉ
- ✓ UTILISATION
- ✓ ENTRETIEN
- ✓ RÉGLEMENTATION

3

Charger complètement la batterie

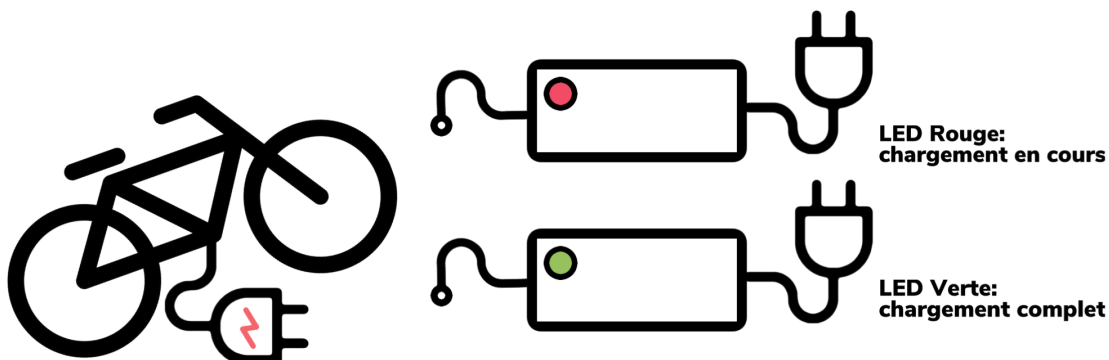

La batterie est pré-chargée mais il est nécessaire d'effectuer un premier chargement complet.



Détails du chargement et tutoriel dans votre notice.



4

Vérifier complètement la visserie et les freins

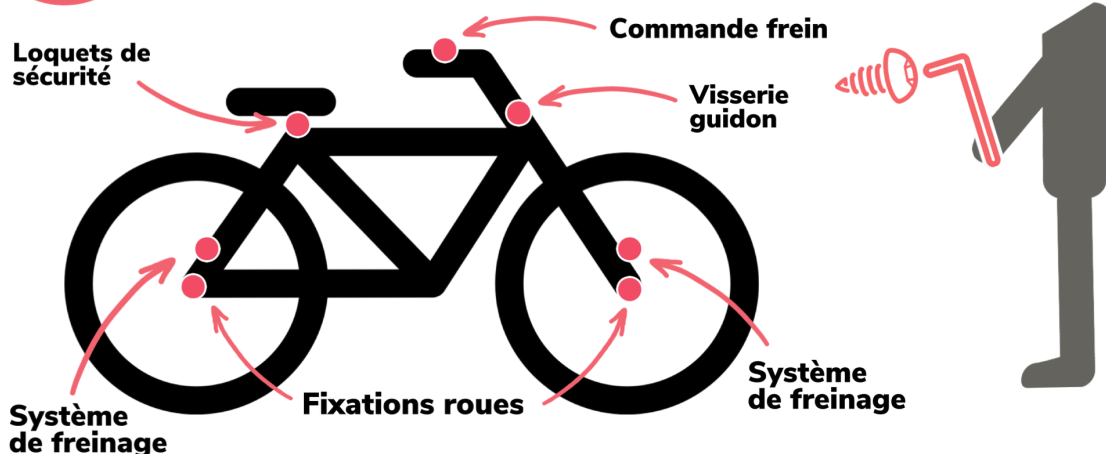

Détails dans votre notice



5

Vérifier la pression des pneus

La pression adéquate est indiquée sur le pneu.

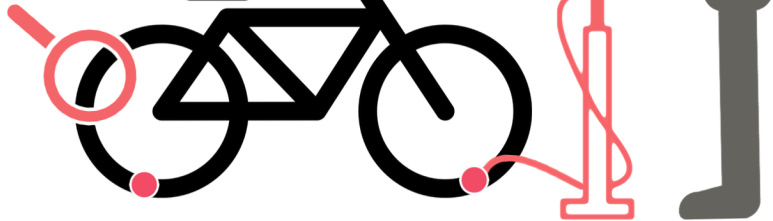

Nous vous conseillons d'utiliser **un compresseur électrique portable pour plus de précision**. Les gonfleurs sans indicateurs ne permettent pas de gonfler avec précision les pneus. **Ne prenez pas de risques!**



Une question? Besoin d'aide?

La notice ne suffit pas? Contactez-nous!

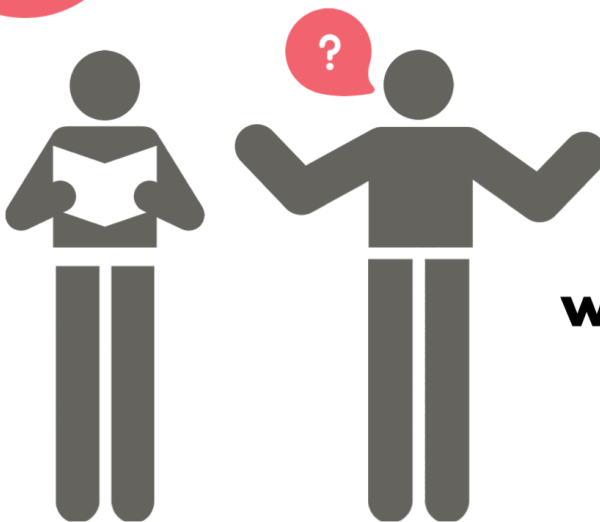

www.wegoboard.com

⚠️ AVERTISSEMENTS ⚠️

- L'utilisation d'un vélo électrique à deux roues présente un risque de blessures graves en cas de collision, de chute ou de perte de contrôle.
- Afin de se déplacer en toute sécurité, **LIRE ET RESPECTER LES INSTRUCTIONS ET AVERTISSEMENTS INDIQUÉS DANS CE MANUEL.**
- Se reporter à la législation en vigueur et aux réglementations locales régissant la conduite d'un vélo électrique. Respecter à tout moment le code de la route.
- **LA LÉGISLATION FRANÇAISE IMPOSE AUX UTILISATEURS DE VÉLOS ÉLECTRIQUE D'AVOIR UNE ASSURANCE RESPONSABILITÉ CIVILE.**
- Ce manuel comporte les instructions de base relatives au vélo électrique. Il ne peut couvrir toutes les situations pouvant entraîner des blessures.
- **LES UTILISATEURS DOIVENT FAIRE PREUVE DE BON SENS ET DE DISCERNEMENT AFIN DE DÉTECTER ET D'ÉVITER TOUS LES RISQUES ET DANGERS** pouvant survenir en circulant avec le vélo. En utilisant ce vélo, vous acceptez tous les risques relatifs à son usage.
- **LE MANQUE DE BON SENS ET DE DISCERNEMENT ET LE NON-RESPECT DE CES AVERTISSEMENTS PEUT ENTRAÎNER DE GRAVES BLESSURES.**
- **ADOPTÉZ UNE CONDUITE RESPONSABLE ET PRUDENTE, SOYEZ VIGILANT À TOUT MOMENT.**
- **AVANT LA PREMIÈRE UTILISATION, EFFECTUEZ UN CYCLE COMPLET DE CHARGEMENT.**

Afin de garantir une qualité de produit, votre article a pu être vérifié et testé par notre service Contrôle Qualité, des légères traces peuvent alors être visibles sur votre article.

AVANT D'UTILISER MON NOUVEAU VÉLO JE VÉRIFIE LES POINTS SUIVANTS:



JE CHARGE COMPLÈTEMENT LA BATTERIE.

La LED sur le chargeur doit être verte. *Se référer à la barre de batterie sur l'écran de la vélo n'est pas suffisant!*



JE VÉRIFIE LA PRESSION DE MES PNEUS.

La pression adéquate est notée sur les pneus en bar et ou psi. *Rouler sous-gonflé peut endommager le pneu en quelques mètres!*



JE VÉRIFIE LE SYSTÈME DE FREINAGE.

Tester et régler si besoin la force du freinage avant d'effectuer un premier trajet. *Un réglage inadapté peut provoquer une chute!*



LES INFORMATIONS CI-DESSUS SONT DÉTAILLÉES DANS VOTRE NOTICE, IL EST IMPORTANT DE LA LIRE ENTIÈREMENT AVANT D'UTILISER VOTRE VÉLO.

LE NUMÉRO DE SÉRIE EST INSCRIT SUR VOTRE VÉLO VOUS DEVEZ LE REPORTER SUR VOTRE FACTURE.

AVERTISSEMENTS

Pour garantir le bon fonctionnement de votre vélo vous devez **l'entretenir régulièrement et respecter les indications d'utilisation** du constructeur détaillées dans ce manuel.

IL EST IMPORTANT DE LIRE CE MANUEL

Cette notice d'utilisation est rédigée pour vous aider à obtenir les meilleures performances, le confort, et la sécurité pendant l'utilisation de votre vélo. Vous y trouverez les procédures d'entretien et de maintenance vous aidant à garder votre vélo pleinement fonctionnel dans le temps.

MERCI DE PORTER UNE ATTENTION PARTICULIÈRE À LA SECTION CHARGEMENT & ENTRETIEN DE LA BATTERIE.

Il est important de comprendre les caractéristiques et le fonctionnement de votre nouveau vélo pour en profiter pleinement en toute sécurité.

Ce manuel doit être obligatoirement entièrement consulté avant la première utilisation du vélo. Votre premier trajet doit être effectué dans un environnement contrôlé c'est-à-dire sans obstacles, voitures et zones dangereuses afin de comprendre sereinement l'utilisation de votre vélo.

Si une anomalie survient car vous n'avez pas appliqué les procédures d'entretien et d'utilisation de ce manuel, les réparations qui en découlent ne pourront être prises en charge dans votre garantie.

ATTENTION

Le cyclisme peut être une activité dangereuse même dans les meilleures conditions. Il est de votre responsabilité d'entretenir correctement votre vélo. Cette notice contient de nombreux "avertissements" et "mises en garde" concernant les conséquences d'un entretien laxiste et du manque de vérification de votre vélo.

Une chute pouvant entraîner des blessures plus ou moins graves et même entraîner un décès, la mention "Vous risquez de perdre le contrôle et tomber" est répétée dans cette notice faisant office de mise en garde. Une bonne utilisation, en faisant preuve de bon sens, vous permettra d'avoir un vélo performant pendant plusieurs années.

⚠️ AVERTISSEMENTS ⚠️

- **SOYEZ VIGILANT!** Prenez conscience que de nombreux risques sont présents sur la route. Afin de réduire les risques nous vous proposons ci-dessous des suggestions et des conseils de sécurité.
- **PORTEZ UN CASQUE**, afin de réduire les blessures graves à la tête en cas de chute ou collision. Dans certains pays ce dispositif est obligatoire, vous devez vous renseigner au préalable.
- **PORTEZ DES VÊTEMENTS ADAPTÉS.** Des vêtements trop amples pourraient s'emmêler dans les pièces du vélos. Des vêtements fin ou peu couvrant ne protégeront pas votre peau des blessures en cas de chute. Portez des chaussures solides qui maintiennent bien votre pied. Des visières ou lunettes de protection vous protègent des éclats, moucheron, gouttelettes ... pouvant réduire momentanément votre vision et votre attention;
- **CONNAÎTRE SON VÉLO.** Temps de réactions au freinage, accélération, angle de braquage ... une bonne connaissance du vélo et de ses caractéristiques d'assistance électrique vous permettra d'éviter de nombreuses situations dangereuses.
- **ANTICIPEZ.** Soyez conscient que vous êtes moins visible qu'une voiture. Préparez vous à vous arrêter rapidement en cas de besoin. Un véhicule peut se placer sur votre route, une portière s'ouvrir juste devant vous... restez vif et prêt à freiner en toute circonstance.
- **RESPECTEZ LES RÈGLES DE CONDUITE.** Le vélo est soumis aux règles du code de la route. Respectez les feux tricolores, priorités signalées et les piétons prioritaires. Vous devez connaître et respecter la législation en vigueur dans votre pays (âge minimum de l'utilisateur, vitesse maximale autorisée, code de la route, accessoires obligatoires...) pour votre sécurité et celle des autres. Priorisez la conduite sur les pistes cyclables quitte à modifier votre trajet.
- **SOYEZ VISIBLE** en portant des vêtements et/ou accessoires réfléchissant et/ou lumineux. Vos supports réfléchissant sur vos rayons doivent rester propres et bien visibles. Allumez vos phares et signalez vos actions afin que les conducteurs qui vous entourent puissent être prévenus. Les accessoires supplémentaires, LED, CLignotants a porter ou à poser sur le vélos contribuent à une meilleure visibilité.
- **GARDEZ UNE VITESSE RAISONNABLE.** Lors de l'apprentissage, roulez doucement le temps de vous familiariser avec votre vélo. En cas de chaussée humide, réduisez votre vitesse afin de réduire le risque de chute. Contrôlez régulièrement vos freins car ils doivent réagir efficacement en fonction de votre vitesse.
- **UTILISEZ UN VÉLO ADAPTÉ À VOTRE STATURE ET À VOS TRAJET.** Lors de la sélection de votre vélo, la bonne taille est très importante pour votre sécurité. Pour une conduite confortable sans perte d'équilibre, vous devez avoir un espace libre de 2,5 à 5 cm entre les genoux et le guidon lors du pédalage. Vous devez régler votre selle de façon à mettre facilement et rapidement vos pieds au sol en s'assurant d'un bon équilibre. Le type et la taille de roue doivent être adaptés à la surface sur laquelle vous roulez.

SOMMAIRE

1	PRÉSENTATION DU VÉLO	09
2	ÉQUIPEMENTS MÉCANIQUES	11
	Conditions d'utilisation du vélo électrique	11
	Réglages selle et guidon	11
	Conseils de sécurité	12
	Instructions d'assemblage	13
	Entretien: contrôles et lubrification	17
3	ÉQUIPEMENTS ÉLECTRIQUES	19
	Conseils de sécurité	19
	Présentation	20
	Vérifications avant usage	20
	Batterie	20
	Chargeur	22
	Boitier Ecran LCD	22
	Moteur Électrique	23
	Diagrammes des systèmes électriques	23
4	SUPPORT S.A.V.	24
5	GARANTIE	28

1 - PRÉSENTATION DU VÉLO



Roue

- 1 - Pneumatiques renforcés
- 19 - Valve Chambre à air
- 17 - Rayon de jante

Système mécanique

- 4 - Dérailleur
- 5 - Chaîne
- 13 - Plateau de pignons
- 6 - Pédale

Système électrique

- 9 - Batterie
- 3 - Ecran LCD / Commandes
- 2 - Roue motorisée
- 7 - Contacteur, Connecteur de charge

Confort

- 10 - Selle
- 11 - Tube de selle
- 8 - Guidon
- 20 - Collier de serrage
- 15 - Support porte Gobelet (option)
- 16 - Garde Boue

Visibilité

- 14 - LED avant

Sécurité

- 12 - Manette de frein
- 18 - Disque & Plaquettes de frein



- 1 - Commandes de frein
- 2 - Klaxon Électrique
- 3 - Commande vitesse électrique
- Commande écran
- 4 - Bouton ON/OFF
- allumer/éteindre écran et système électrique
- 5 - Écran LCD
- 6 - Commande dérailleur, vitesse mécanique

Ce vélo est soigneusement conçu et fabriqué sous un contrôle de qualité strict selon la norme européenne EN15194:2017

Veillez lire **complètement et attentivement** cette notice d'utilisation avant d'utiliser votre vélo. Il contient des **informations importantes pour la sécurité, l'entretien et le montage.**

Ce manuel comprend deux sections : mécanique et électrique.

Equipements mécaniques:

- Dérailleur
- Frein à disque
- Moyeu d'engrenage interne

Les équipements mécaniques sont presque similaires à un vélo non électrique.

Equipements électriques:

- Batterie
- Moteur
- Contrôleur (carte mère)
- Panneau de commande (écran)

2 - ÉQUIPEMENTS MÉCANIQUES

Conditions d'utilisation du vélo électrique

Ce vélo est conçu pour une utilisation sur route, chemin et surface pavée. Les pneus ne doivent pas perdre le contact ou l'adhérence avec le sol lors de l'utilisation. Le vélo doit être correctement entretenu conformément aux instructions de cette notice d'utilisation. Le poids maximum de l'utilisateur et la charge maximale supporté par le porte bagage sont indiqués sur la fiche technique de votre article (consultable sur le site www.wegoboard.com)

⚠ Attention ⚠

En enfreignant les conditions d'utilisation et/ou en absence d'entretien spécifié dans cette notice, vous vous exposez à **des dommages corporels, à une vétusté rapide de votre article et à la perte de pièces**. De plus **LA GARANTIE SERA AUTOMATIQUÉMENT ANNULÉE**

Réglages Selle et Guidon

Réglage de la selle et de la tige du guidon

La selle et le guidon sont facilement ajustables vers le haut ou vers le bas.

Lors de l'utilisation, votre genou doit rester légèrement plié dans la position de pédalage la plus basse (fig.3)

Le guidon doit être à peu près à la même hauteur que la selle ou légèrement plus basse (fig.4).

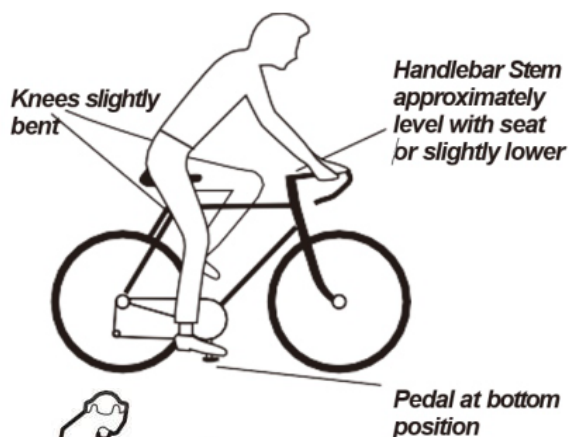

fig. 3

Loosen saddle from seat pillar to adjust forwards or backwards. Tighten when set correctly

fig. 4

The saddle should be moved forwards or backwards so that the knee is directly above the pedal when the crank is parallel to the ground.



fig. 5 Minimum insertion mark

LIMITE DE HAUTEUR SELLE ET GUIDON

La limite d'extension des tubes selle et guidon est gravée sur le tube. Cette limite ne doit pas être visible. Vous ne devez pas dépasser cette limite.

Un guidon ou une selle trop haute entraîne un risque de casse de tube métallique à cause d'une mauvaise réparation du poids. Ce défaut d'utilisation aboutissant à la casse ne sera pas pris en charge dans la garantie.

Conseils de sécurité

Vérifications avant chaque utilisation

Avant d'utiliser votre vélo, assurez-vous qu'il est en bon état de fonctionnement. Vérifiez particulièrement les éléments suivants:

- Écrous, boulons et loquets des parties pliables.
- Les roues tournent correctement et les roulements sont bien réglés sans jeux.
- Les roues sont bien fixées et bien rattachées aux fourches.
- Les pneus sont correctement gonflés
- Les pédales sont bien fixées
- Les vitesses (dérailleur mécanique) est bien réglé
- Les réflecteurs sont bien fixés sur les rayons et les phares LED fonctionnels
- La position de conduite est confortable et la direction est souple sans excès.

Il est important de vérifier que les écrous et boulons soient bien serrés, que les câbles ne soient pas pliés et soient bien branchés. Votre vélo doit être vérifié par un professionnel tous les 6 mois pour s'assurer d'un bon état de fonctionnement en toute sécurité. Il est de votre responsabilité de vous assurer que toutes les pièces sont en bon état de fonctionnement avant chaque utilisation.

Conduite en toute sécurité

- Toujours conduire avec un casque homologué (qui doit répondre au norme CE)
- Ne roulez pas à contre sens de la circulation (sauf si la signalisation vous le permet)
- Ne transportez pas d'autres passagers.
- Ne transportez pas d'objets sur le guidon gênant la direction ou pouvant toucher la roue.
- Ne vous accrochez pas à un véhicule pour vous remorquer et respectez une distance de sécurité avec les véhicules environnants.
- Les parents doivent s'assurer que les enfants sont surveillés pendant l'utilisation.
- Un entretien régulier garantira les performances de votre vélo.
- Contactez votre service après vente en cas de doute, question et maintenance.

⚠ Conduite par temps humide = précautions:

Humidité et verglas réduisent l'efficacité de vos freins et l'adhérence de vos pneus. La distance de freinage est plus longue. Vous devez prendre vos précautions pour assurer votre sécurité: réduisez votre vitesse, anticipez votre freinage et augmentez votre distance de sécurité. En cas de forte pluie, averses orageuses, arrêtez votre trajet et abritez-vous pour garantir votre sécurité et afin de ne pas endommager le système électrique de votre vélo.

⚠ Conduite de nuit = précautions:

Vous devez allumer vos phares (rouge à l'arrière et blanc à l'avant) et vous assurer que vos réflecteurs soient bien positionnés, non masqués, propres et bien fixés. Pour votre sécurité, privilégiez les vêtements clairs et portez des bandes réfléchissantes (brassard, gilet réfléchissant ...)

Instructions d'assemblage

Les informations suivantes permettent d'assembler le vélo lors de sa réception en carton. Il est important de suivre les indications pour ne pas endommager votre article.

Préparation:

Sortez le vélo du carton avec précaution en le maintenant par le cadre. Ne soulevez jamais le vélo en tenant les roues et leurs rayons ou en s'aidant du porte bagage. Détachez les pièces du cadre et retirez avec précaution les mousses de protection. N'utilisez pas d'objet coupant, vous risquez de rayer votre cadre ou même de sectionner des câbles! Examinez le carton pour vous assurer qu'il ne reste aucun composant.

Selle :

- Desserez les écrous du collier de selle.
- Insérez la tige de selle dans le collier de selle. La tige doit dépasser d'au moins 7 mm du bord supérieur du collier de selle.
- Resserrez les écrous du collier de selle des deux côtés.
- Poussez la tige de selle dans le tube de selle du cadre du vélo. La pointe du siège doit être parallèle au-dessus du tube supérieur du cadre.

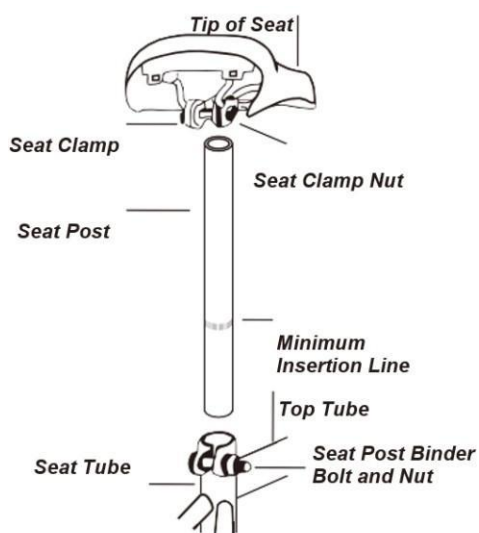

La ligne du minimum d'insertion ne doit pas être visible.

Pour ajuster rapidement la hauteur de la selle, ouvrez le levier de serrage. Vérifiez que la tension du levier de serrage en position fermée soit suffisamment importante en position fermée pour supporter le poids de l'utilisateur. Dans le cas échéant, serrez la vis du levier de serrage en tournant l'écrou à la main pour régler la tension

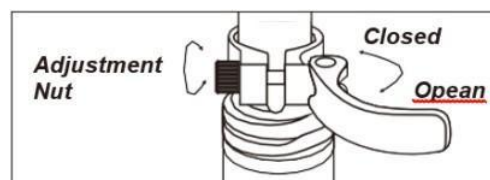

Guidon :

Le guidon a été pré-assemblé. Vous devez juste vous assurer que les manettes de freins, et les commandes soient bien fixées au guidon. Si elles bougent ou si vous souhaitez modifier l'emplacement, les vis de fixations de ces composants sont en dessous des pièces. Leur position ne doit pas tendre les câbles. Assurez-vous que les câbles de freins soient bien fixés aux étriers et aux manettes de freins.

La hauteur du guidon s'ajuste sur le même principe que la selle (reportez vous à la section précédente). **La ligne du minimum d'insertion ne doit pas être visible.**

Si le guidon n'est pas assemblé lors de la réception :

desserrer la vis (a), insérer le guidon dans le tube, ajuster le guidon perpendiculairement à la roue avant et resserrer la vis (a)

Vérifiez que le guidon soit bien perpendiculaire à la roue avant.

Assurez-vous que le guidon et la potence soient correctement fixés avant de l'utiliser.

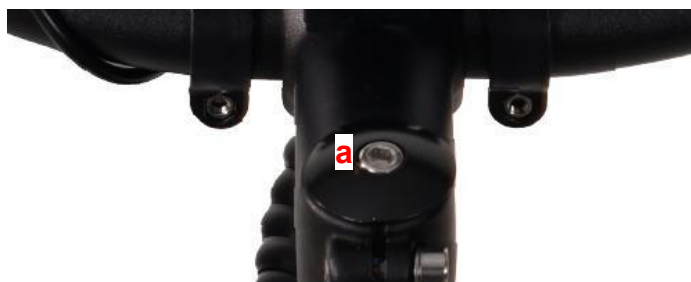

Pédales :

Les pédales sont marquées L pour Gauche et R pour Droite.

La pédale droite se visse dans le sens des aiguilles d'une montre. La pédale gauche se visse dans le sens contraire des aiguilles d'une montre. Serrez fermement avec une clé à molette ou une clé plate.

Si les pédales sont déjà positionnées, vérifiez le serrage avant la première utilisation.

PEDAL IDENTIFICATION

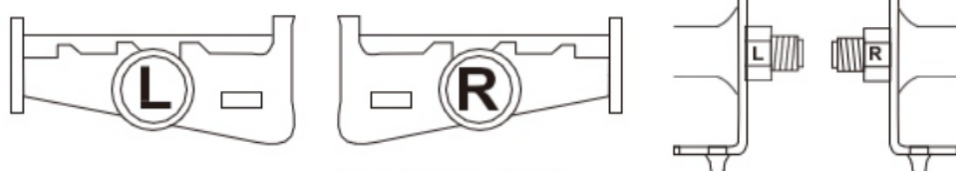

fig. 11 Attaching pedals

Freins:

Nous effectuons un pré-réglage des freins. Néanmoins, il se peut que pendant le transport les câbles subissent des tensions. **Vous devez vérifier avant toute utilisation leur bon fonctionnement.** Si vous entendez un freinage lors du premier test, pressez fortement les manettes de freins pour retendre le câble. Si le bruit persiste, effectuez les réglages qui suivent. Notez que **vous devrez régulièrement effectuer au cours de votre utilisation des ajustements et réglages de vos freins.**

Pour économiser les composants de votre système de freinage, préférez une conduite souple et réduisez votre vitesse par anticipation. De plus, en actionnant légèrement les manettes de frein, vous activez le frein moteur permettant de réduire la vitesse sans utiliser le frein mécanique. La conduite sportive, incluant des freinages brutaux favorise un remplacement rapide par usure prématuré des composants. Préférez le freinage pas acoup plutôt que le freinage sec et prolongé, cela évitera le déséquilibre de l'utilisateur et réduira l'usure des composants.

Intensité du freinage

Si les freins sont trop serrés, un bruit de frottement du disque est perceptible. Trop lâches, le freinage est moins réactif.

Manettes de frein:

Pour modifier la pression du câble au niveau de la manette de frein, en dévissant la vis (A) vous réduisez l'intensité du freinage.

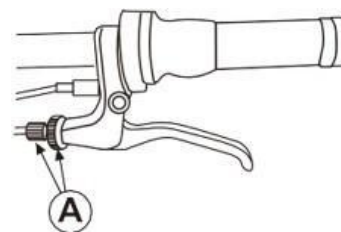
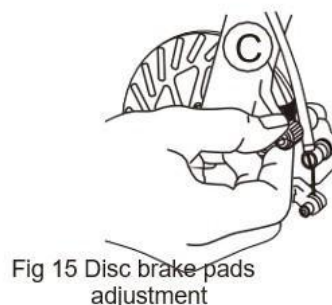
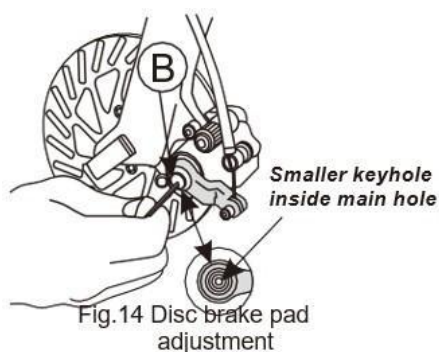

fig. 13 Brake Lever Adjustment

L'espace entre les plaquettes de freins et le disque est réglable. A l'aide d'une clé Allen, vissez le petit trou de l'étrier (B) pour rapprocher la plaquette (augmenter l'intensité) ou dévissez pour l'éloigner (réduire l'intensité du freinage). Après chaque tour vérifiez l'intensité du freinage.

Une fois la position optimale, vous pouvez centrer l'étrier en réglant les vis (C) de maintien de l'étrier.

Pressez fortement les manettes de freins pour positionner les plaquettes puis testez votre freinage. La roue doit tourner librement.



Usure et remplacement des freins

Si vous notez une baisse de performance des freins malgré vos réglages vous devez remplacer certains composants du système de freinage.

Plaquettes: En cas d'usure biseautée ou d'une épaisseur de 1mm ou moins

Disque: En cas de rayures, déformations.

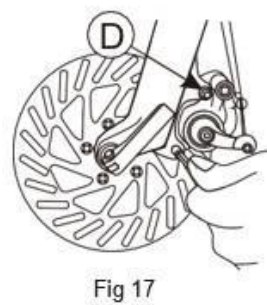
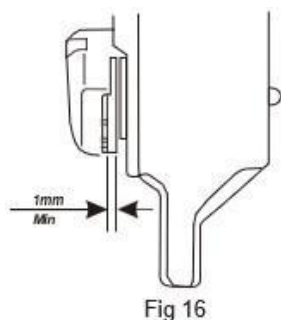

Pour installer de nouvelles plaquettes, retirez l'étrier de frein en dévissant les boulons (D). Dévissez le petit trou de l'étrier (B). Soulevez et tirez la plaquette vers l'extérieur.

Retirez les ressorts et installez-les sur les nouvelles plaquettes. Après avoir inséré les nouvelles plaquettes, vérifiez que le ressort s'accroche correctement au petit piston. (Lorsque vous tirez les plaquettes vers le bas, les plaquettes ne doivent pas ressortir) .

Dérailleur :

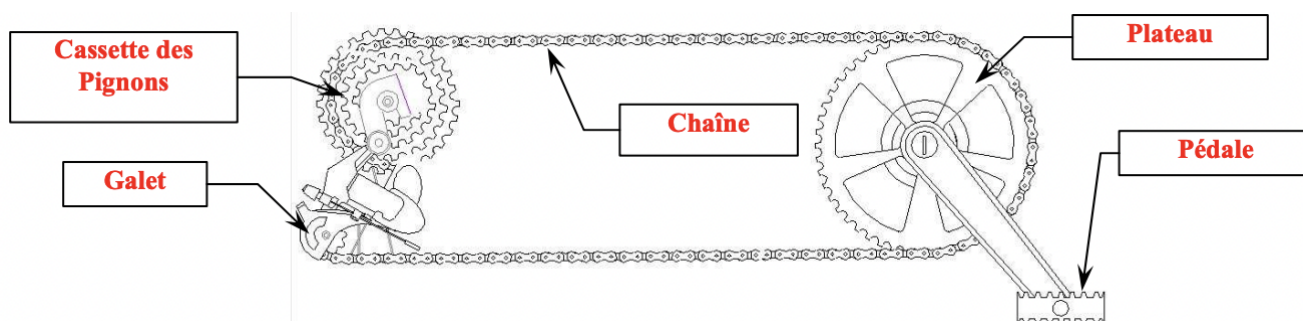

Maintenance

Pour une utilisation optimale et ainsi prolonger la durée de vie du dérailleur, vous devez le maintenir propre, exempt de saleté et dépôt de poussière et vous devez le lubrifier régulièrement.

⚠ Avant d'effectuer un ajustement veuillez vous assurer des points suivants:

- La commande de vitesse (à droite du guidon) contrôle le dérailleur arrière et les pignons
- Le plus petit plateau de pignons génère un rapport élevé (permet d'aller plus vite), le plus grand plateau de pignons génère un rapport plus faible (monter une côte)
- Évitez de passer rapidement d'une vitesse extrême à l'autre (du grand plateau de pignons au petit plateau de pignons) pour éviter de dérailler la chaîne, réduire l'usure et le bruit
- Changez les vitesses en cours d'utilisation des pédales
- Réduisez la pression sur les pédales lors des changements de vitesse
- Ne reculez pas pendant un changement de vitesse
- Ne forcez pas votre commande de vitesse

Réglages

Commencez par déplacer le levier de la commande de vitesse (à droite du guidon) au plus grand nombre indiqué, desserrez le câble du dérailleur arrière avec un boulon de serrage et placez la chaîne sur le plus petit plateau de pignons.

Régalez la vis de limite supérieure de sorte que la poulie de guidage et le plus petit plateau de pignons soient alignés verticalement.

Resserrez le câble, retirez-le et serrez fermement le boulon d'ancrage.

En testant les différents niveaux d'engrenage, assurez-vous que chaque plateau de pignons est atteint rapidement avec la position qui correspond sur la commande de vitesse.

Si c'est nécessaire, utilisez le dispositif de réglage du barillet pour régler la tension du câble. Dans le sens des aiguilles d'une montre, la tension sera relâchée et la chaîne sera éloignée de la roue.

Nous vous conseillons d'effectuer les réglages du dérailleur par un professionnel agréé.

Entretien : Contrôle de routine et lubrification

⚠ **Attention:** Les mécanismes et composants du vélo sont soumis à une usure et à des fortes sollicitations au cours de leur utilisation. Les matériaux réagissent différemment à l'usure. Fissures, rayures, changement de coloration sont des signes qui indiquent que la durée de vie du composant est atteinte. Vous devez les remplacer sans attendre. Une pièce non remplacée peut en altérer une autre et ainsi de suite réduire rapidement la durée de vie de votre vélo. De plus, cela peut entraîner la casse de pièce importante de la structure causant de grave blessure si cela se produit au cours de l'utilisation. Soyez vigilants!

⚠ **Attention:** Afin de garantir le bon fonctionnement de votre vélo, vous devez utiliser uniquement les pièces d'origine. Les pièces sont disponibles sur simple demande au service après vente (www.wegoboard.com)



Pour que le vélo fonctionne correctement, l'entretien et la lubrification sont nécessaires.

Tous les 6 mois - Retirez, nettoyez puis lubrifiez la chaîne, l'engrenage des dérailleurs. Vérifiez leur état et remplacez-les si nécessaire.

Toutes les semaines - Nettoyez le vélo en ayant préalablement retiré la batterie. Avec de l'eau chaude savonneuse, à l'aide d'une éponge non abrasive, nettoyez les parties du cadre (hors circuit électrique et batterie), garde boue et roue. N'utilisez jamais de jet d'eau. Séchez le avec un chiffon doux. Passez une lingette humide entre le disque et les plaquettes pour retirer poussières et résidus. Passez une lingette humide sur les phares et les réflecteurs.

Ci-dessous le détail d'entretien supplémentaires des différentes parties du vélos:

Garde-Boue (en option) :

Vérifiez et serrez les vis de maintien. Ils ne doivent pas toucher le pneu. Nettoyez-les en pensant à bien retirer les dépôts entre le garde boue et la roue.

Guidon:

Vérifiez que la visserie et les boulons soient bien serrés et que les commandes de freins et le boîtier écran LCD soient bien fixés.

Freins:

Nettoyez entre les plaquettes et le disque. Vérifiez que le freinage soit efficace et remplacer si nécessaire les composants usés comme les plaquettes, le câble ou le disque.

Moyeux des roues:

Graissez-les chaque mois et vérifiez que les caches boulons soient bien fixés. Remplacez les caches s'ils sont abîmés ou manquants.

Phares LED et réflecteurs (en option):

Nettoyez les régulièrement et vérifiez leur bon fonctionnement. Le phare avant est relié au système électrique. S'il ne s'allume pas, vérifiez la connectique et remplacez-le si nécessaire. Le phare arrière (s'il n'est pas relié directement au système électrique) fonctionne à l'aide d'une pile. Remplacez-la si nécessaire.

Suspensions:

Entretien uniquement par un professionnel agréé.

Pneus:

Vérifiez une fois par semaine la pression de vos pneus. La bonne pression est indiquée sur le pneu. Elle s'ajuste en fonction du poids et de la taille de l'utilisateur. En cas de doute sur la valeur à choisir (entre min et max indiqué sur certains pneus, prendre la valeur médiane).

Jantes:

Aucune graisse, colle, cire ou huile ne doit être en contact avec la jante. Vérifiez les rayons, il ne doit pas y avoir de jeu et être au complet. Vérifiez leur maintien sur la fourche et resserrer les boulons si nécessaire.

Pédales:

Vous pouvez légèrement graisser les roulements sans toucher la partie où vous posez les pieds pour éviter de glisser au cours de l'utilisation. Vérifiez quelles soient bien perpendiculaires à l'axe de rotation, le cas échéant remplacez le système complètement.

Chaînes:

Vérifiez qu'elles soient bien lubrifiées et nettoyer puis lubrifiez-les complètement tous les 6 mois. Vérifiez les maillons, en cas de fissure ou cassé... remplacez les.

Siège:

Vérifiez que la visserie soit bien serrée.

Dérailleur:

Nettoyez le dérailleur pour éliminer saleté et dépôt de poussière. Lubrifiez le régulièrement.



**Une question? Besoin d'aide?
La notice ne suffit pas? Contactez-nous!**



www.wegoboard.com

3 - ÉQUIPEMENTS ÉLECTRIQUES

Votre vélo électrique est doté d'une assistance au démarrage (ou mode piéton) permettant à l'utilisateur d'économiser son énergie durant son parcours.

Pour l'activer, appuyez longuement sur le bouton bas de l'écran LCD. Le vélo démarre seul et atteint une vitesse de 6km/ h environ (en fonction de l'utilisateur). Cette aide se désactive dès l'action sur les pédales ou en enclanchant les manettes de freinage.

Sans utiliser ce mode, l'assistance électrique s'active dès les $\frac{3}{4}$ de tour de la chaîne.

Conseils de sécurité:

- Toujours conduire avec un casque homologué (qui doit répondre au norme CE)
- Ne roulez pas à contre sens de la circulation (sauf si la signalisation vous le permet)
- Ne transportez pas d'autres passagers.
- Ne transportez pas d'objets sur le guidon gênant la direction ou pouvant toucher la roue.
- Ne vous accrochez pas à un véhicule pour vous remorquer et respectez une distance de sécurité avec les véhicules environnants.
- Les parents doivent s'assurer que les enfants sont surveillés pendant l'utilisation.
- Ce vélo ne doit pas être utilisé pour des acrobaties, courses, sauts.
- Vous ne devez pas l'utiliser sous l'influence d'alcool et/ou de drogues.
- En cas de brouillard, mauvaise visibilité ou d'obscurité, allumez vos phares.
- Ne nettoyez jamais votre vélo à l'aide d'un jet d'eau.
- N'ouvrez pas et ne procédez pas à l'entretien des composants électriques.
- Ne jamais ouvrir la batterie
- Un entretien régulier garantira les performances de votre vélo.
- Contactez votre service après vente en cas de doute, question et maintenance.

⚠ Attention ⚠

Ne lavez jamais votre vélo avec de l'eau pulvérisée. L'eau pourrait pénétrer dans les systèmes électriques. N'utilisez pas et ne laissez pas votre vélo stationné sous une forte pluie. En cas d'oxydation des parties électriques, votre garantie sera perdue.

Présentation

Votre vélo comprend un cadre en aluminium ultra résistant, une batterie lithium haute capacité, un moteur électrique performant, et d'un contrôleur avec système d'assistance. Nous vous proposons ainsi un matériel performant pour vos déplacements. Sans entretien de votre part, aussi performant soit-il, sa durée de vie sera fortement réduite.

Les performances vitesse et autonomie dépendent également de l'utilisateur et de l'utilisation:

Le poids et la taille.

Le type de route.

La dénivellation de trajet.

Le type de conduite.

La vitesse et le niveau de charge de la batterie.

La position haute ou penchée de l'utilisateur.

Le poids des bagages.

La sélection des vitesses moteur et les rapports de vitesse mécanique.

L'utilisation de l'assistance au démarrage (mode piéton)

Les facteurs climatiques (vents, humidité, pluie, températures)

Vérification avant usage

Vérifiez les parties mécaniques listées dans la section mécanique.

Vérifiez la pression des pneus

Chargez complètement la batterie avant la première utilisation. Puis, le plus régulièrement possible. Une charge complète minimum doit être effectuée chaque mois.

Batterie

Présentation

La batterie est sur le tube principal de votre vélo. Une fois disposée, le bouton d'allumage de votre écran LCD active la batterie.

Vous pouvez charger la batterie directement depuis le connecteur de charge situé sur le vélo (ou via le connecteur de charge situé sur la batterie - *en option pour les systèmes de batterie amovible*). Le capuchon du connecteur de charge doit être fermé après chaque chargement (pour éviter l'exposition aux poussières et à l'humidité).



Batterie

Le système de clé est unique à chaque vélo et aucun double ne peut être fourni. En cas de perte, le remplacement du système de verrouillage (non compris dans la garantie) doit être effectué par votre service après vente uniquement.

⚠ La batterie doit être chargée une fois par mois pour ne pas l'endommager. Le non-respect de cette indication est un défaut d'utilisation qui annule la garantie de la batterie.

Chargement.

Vous devez vérifier que le chargeur est en bon état de marche et que le connecteur de charge ne contient aucun dépôt de poussière ou autre. Insérer le câble de chargement dans le connecteur de charge. Branchez ensuite le chargeur sur une prise secteur adaptée.

Le chargeur ne doit pas être en contact avec un objet pendant la charge et à 10 cm minimum du mur.

Lors du cycle de chargement, la LED sur le chargeur est rouge. Quand le chargement est complet, la LED est verte.

⚠ Quand le chargement est complet, débranchez la prise secteur puis la prise du connecteur de charge sur la batterie ou sur le vélo.

Refermez le capuchon du connecteur de charge.

Ne laissez pas votre chargeur branché au courant électrique sans chargement de la batterie.

⚠ Ne laissez pas la batterie connectée au courant après son chargement complet. Effectuez des cycles de chargement complets.

Chargez régulièrement votre batterie avant de la vider complètement. Pour optimiser la durée de vie, chargez votre batterie avant 30%.

⚠ Vous devez utiliser uniquement le chargeur fourni, le cas échéant votre batterie ne sera plus garantie. **Charger la batterie avec un autre chargeur peut endommager, faire exploser, ou provoquer un départ d'incendie causé par une surtension de la batterie.**

Information complémentaire.

Le chargement de batterie est sans effet de mémoire.

La batterie est d'une grande capacité électrique d'un petit volume et de forte puissance. La plage de température de fonctionnement est de -10°C à + 40°C.

La batterie ne doit pas être exposée à une forte chaleur ou une température trop basse. Vous devez charger une fois par mois. et utiliser le vélo électrique au moins 1 fois tous les 2 mois.

⚠ Attention ⚠

La durée de vie de la batterie peut être réduite après un temps de stockage sans chargement.

Ne jamais mettre d'objet métallique dans les connecteurs de charge.

Ne jamais laisser la batterie en pleine exposition au soleil ou proche d'une source de chaleur

Ne jamais percer, secouer, immerger, compresser la batterie

Ne pas jeter la batterie dans une poubelle.

Ne pas laisser une batterie sans surveillance.

Ne pas laisser la batterie à la portée des enfants.

Ne pas exposer à des gaz explosifs et substances corrosives.

Utilisation et entretien

Pour optimiser la durée de vie de votre batterie vous devez respecter les points suivants:

Après chaque utilisation du vélo, laissez refroidir la batterie puis chargez-la.

Une charge complète doit être effectuée au moins une fois par mois

La température d'utilisation est comprise entre -3°C et +35°C et un taux d'humidité de 65% (+- 20%)

Chargeur:

Votre chargeur doit être stocké dans un endroit sec, protégé des chocs thermiques, hors de la portée des enfants.

Vous devez le protéger de tout dommage, le cas échéant le remplacer.

La température d'utilisation est comprise entre 0°C et +35°C et un taux d'humidité de 65% (+- 20%)

Boitier Ecran LCD

Format, taille, placement des boutons de commande ainsi qu'apparence peuvent être différents selon les versions (car nous améliorons régulièrement les composants de nos articles) le principe de fonctionnement restant le même.

L'écran LCD est commandé par les boutons situés sur la gauche du guidon.

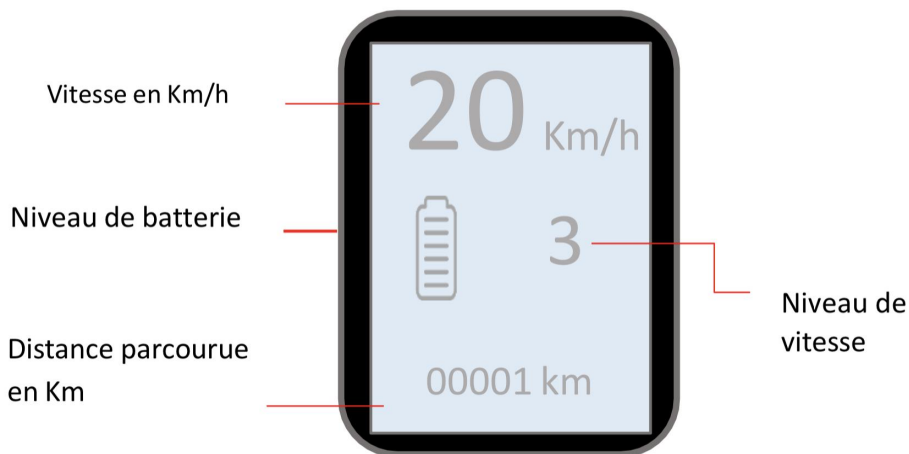

Bouton sur le haut de l'écran

ou selon les version

Bouton ON/OFF sur la gauche du guidon

° ON OFF, appuyez longuement pour allumer ou éteindre

Attention les clés doivent être enclenchées et tournées dans le contacteur

Boutons sur la gauche du guidon

Bouton +

° Vitesse moteur supérieure (*Appuyez brièvement*)

° Allumer / Éteindre le phare LED avant (*Appuyez longuement*)

Bouton -

° Vitesse moteur inférieure (*Appuyez brièvement*)

° Assistance au démarrage - Mode piéton (*Appuyez longuement*) Fonction optionnelle selon le modèle

Moteur électrique

Pour éviter d'endommager le moteur il est préférable de démarrer le moteur après une accélération via les pédales.

N'utilisez pas le vélo sous une averse orageuse et sous un orage.

Évitez tout impact vers le moteur du moyeu ce qui pourrait endommager le couvercle puis le moteur.

Vérifiez régulièrement qu'il soit bien maintenu par les deux vis de chaque côté.

Vérifiez régulièrement les câbles du moteur, s'il sont endommagés contactez votre service après vente pour les remplacer .

Diagrammes des systèmes électriques

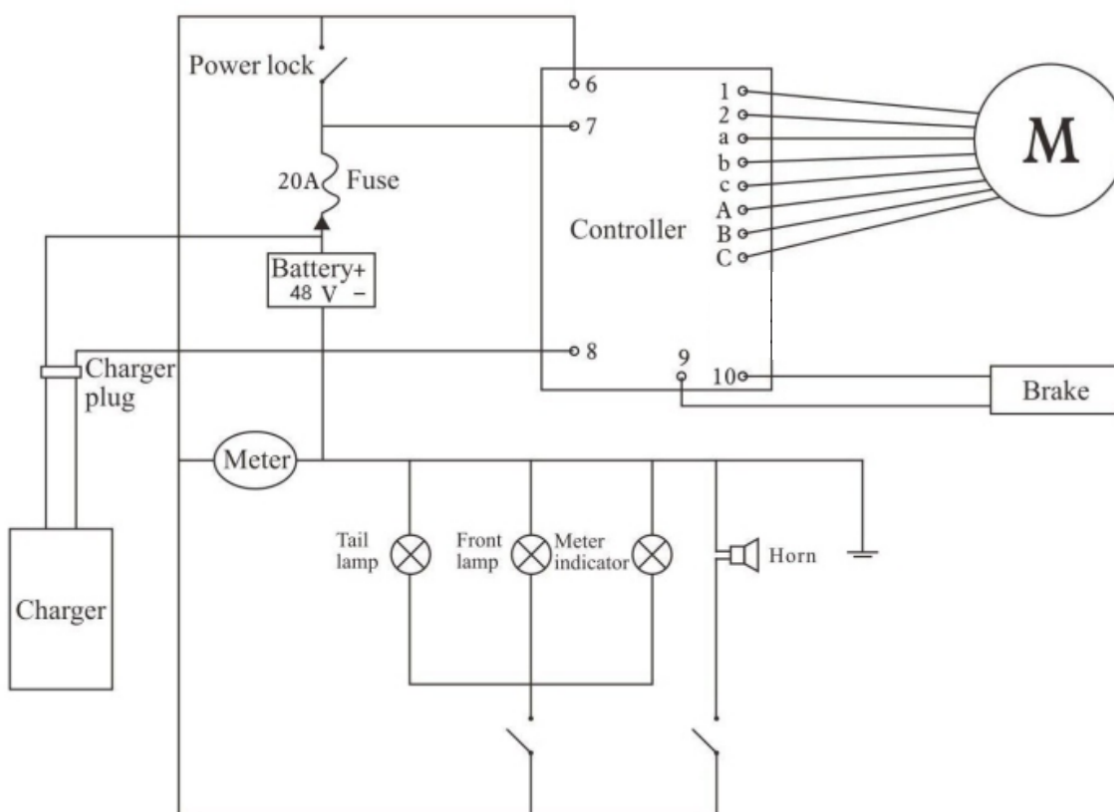

4 - SUPPORT S.A.V.

Anomalies	Causes possibles	Solutions
Roue bouge	<ul style="list-style-type: none"> -Essieu cassé -Roue hors de la direction -Le moyeu se détache -Fixation de la fourche -Les roulements du moyeu se sont effondrés -Mécanisme de QR lâche 	<ul style="list-style-type: none"> -Remplacer l'essieu -Véritable roue -Ajuster les roulements de moyeu -Ajustez le casque -Remplacer les roulements -Ajustez le mécanisme QR
La direction n'est pas précise	<ul style="list-style-type: none"> -Roues non alignées dans le cadre -Casque lâche ou contraignant -Fourches avant ou cadre plié 	<ul style="list-style-type: none"> -Alignez correctement les roues -Ajuster / resserrer le casque -Emmenez votre vélo dans un magasin de vélos pour un éventuel réalignement du cadre
Pneus de dégonflent fréquemment	<ul style="list-style-type: none"> -Tube intérieure ancienne ou défectueuse -Bande de roulement / carcasse de pneu usée -Pneu inadapté à la jante Pneu non vérifié après une crevaision précédente -Pression des pneus trop basse -Rayon dépassant dans la jante 	<ul style="list-style-type: none"> -Remplacer le tube intérieure -Remplacez par un pneu correct -Remplacez le pneu -Retirez les objets pointus incrustés dans le pneu -Rectifiez un pression trop basse
Perte de vitesse et/ou d'autonomie	<ul style="list-style-type: none"> -Piles faibles -Batteries défectueuses ou anciennes -Faible pression des pneus -Freins tirant contre la jante -Rouler en terrain vallonné, vent de face, etc 	<ul style="list-style-type: none"> -Chargez les batteries pendant la durée recommandée -Remplacez la batterie -Vérifiez la pression des pneus -Vérifiez et ajustez les freins s'il y a frottement du disque.
Le moteur du moyeu fait un bruit de «cliquetis», réduction de la puissance Les changements de	<ul style="list-style-type: none"> -Piles faibles -Engrenages planétaires endommagés 	<ul style="list-style-type: none"> -Chargez les batteries pendant la durée recommandée -Remplacer le moteur/roue du moyeu

Vitesse ne fonctionnent pas correctement.	<ul style="list-style-type: none"> -Câbles de dérailleur coincés / étirés / endommagés -Dérailleur avant ou arrière mal réglé -Décalage indexé mal ajusté 	<ul style="list-style-type: none"> -Lubrifiez / serrez / remplacez les câbles -Ajustez les dérailleurs -Ajustez l'indexation
Chaîne coulissante	<ul style="list-style-type: none"> -Anneau de chaîne ou dents de pignon de roue libre excessivement usés / écaillés -Chaîne portée tendue -Lien dans la chaîne -Chaîne / plateau / roue libre non compatible 	<ul style="list-style-type: none"> -Remplacer l'anneau de chaîne, les pignons et la chaîne -Remplacer la chaîne -Lubrifiez ou remplacez l'encre -Demandez conseil à un magasin de vélos
Saut de chaîne ou pignon de roue libre ou anneau de chaîne.	<ul style="list-style-type: none"> -Le maillon de la chaîne n'est pas correct -Anneau de chaîne lâche -Dents de l'anneau de chaîne tordues ou cassées -Mouvement de réglage du dérailleur arrière ou avant 	<ul style="list-style-type: none"> -Remplacez les maillons ou la chaîne -Serrez les boulons de montage -Réparez ou remplacez le plateau / jeu -Réglez le dérailleur
Bruits de clic constants lors du pédalage.	<ul style="list-style-type: none"> -Maillon de chaîne -Axe / roulements de pédale desserrés -Axe / roulements du support inférieur desserrés -Support inférieur torsadé ou axe de pédale -Ensemble de manivelle lâche 	<ul style="list-style-type: none"> -Lubrifiez la chaîne / Ajustez le maillon de la chaîne -Ajustez les roulements / écrou -Réglez le pédalier - Remplacer les pédales - Serrer les boulons de manivelle des pédales
Perte de puissance intermittente	<ul style="list-style-type: none"> -Connecteurs desserrés -Fils endommagés 	<ul style="list-style-type: none"> -Vérifiez tous les connecteurs -Inspectez tous les fils
La charge indique une charge complète dans un laps de temps inhabituellement court.	<ul style="list-style-type: none"> -Chargeur défectueux -Batterie défectueuse 	<ul style="list-style-type: none"> -Remplacez le chargeur -Remplacez la batterie

Le voyant du chargeur n'est pas allumé lorsque le chargeur est branché sur la prise	-La prise n'a pas d'alimentation -Le chargeur défectueux	-Vérifiez la prise de courant -Remplacez le chargeur
Le voyant du chargeur (lithium) clignote uniquement en rouge et ne passe jamais au vert	-Câble endommagé -Batterie défectueuse	-Inspectez le fil -Remplacez la batterie
Bruit de broyage lors du pédalage	-Roulements de pédale trop serrés -Roulements de pédalier trop serrés -Dérailleurs écraseurs de chaîne -Dérailleur jockey roues saleté / fixation	-Ajustez les roulements -Ajustez les roulements -Ajuster la ligne de chaîne -Nettoyer et lubrifier les roues jockey
La roue libre ne tourne pas	- Les goupilles internes du cliquet de roue libre sont bloquées.	- Lubrifiez. Si le problème persiste, remplacer la roue libre
Les freins ne fonctionnent pas effectivement.	-Blocs des freins usés -Blocs de frein / jante graisseux, humides ou sales -Les câbles de frein sont contraignants/ étirés/ endommagés -Les leviers de freins sont contraignants -Freins désajusté	-Remplacer les blocs de frein -Blocs et jante propres -Nettoyer / régler / remplacer les câbles -Ajustez les leviers de frein -Freins centraux
Les freins grincent.	-Blocs de frein usés -Serrage du bloc de frein incorrect -Blocs de frein / jante sales ou humides -Bras de frein desserrés	-Véritable roue ou apportez-le à un magasin de vélos pour réparation -Serrer les boulons -Centrer les freins et / ou régler le blocage des freins - Serrez l'ensemble de tête

Pas de puissance lorsque l'interrupteur est mis sur «ON»	<ul style="list-style-type: none"> - Fusible grillé - Connecteurs desserrés - Fil cassé - Interrupteur défectueux - Contrôleur défectueux 	<ul style="list-style-type: none"> - Remplacer le fusible - Vérifiez tous les connecteurs - Inspectez tous les fils pour les dommages - Remplacer l'interrupteur et vérifiez - Remplacer le contrôleur et vérifiez
La batterie fonctionne correctement mais le niveau de batterie de l'écran ne change pas	<ul style="list-style-type: none"> -Mauvais paramétrage écran -Contrôleur défectueux 	<ul style="list-style-type: none"> -Modifier les paramètres écran -Remplacez le boîtier écran -Remplacez la carte mère
Le vélo roule à pleine vitesse sans pédaler.	<ul style="list-style-type: none"> -Capteur défectueux -Contrôleur défectueux 	<ul style="list-style-type: none"> -Vérifiez les câbles -Remplacez le capteur et vérifiez -Remplacez le contrôleur et vérifiez
La batterie indique une charge complète lorsqu'elle est testée au port de charge, mais le vélo ne fonctionne pas.	<ul style="list-style-type: none"> -Mauvais contact entre les terminaux de la batterie -Contrôleur défectueux -Connecteurs desserrés 	<ul style="list-style-type: none"> -Remplacer le contrôleur -Vérifiez tous les connecteurs -Inspectez et nettoyez les connecteurs de la batterie



**Une question? Besoin d'aide?
La notice ne suffit pas? Contactez-nous!**

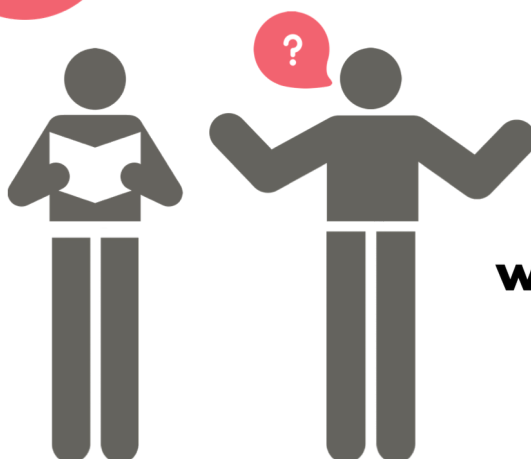

www.wegoboard.com

5 - GARANTIE

Contactez votre Service Après Vente en cas d'anomalie lors de l'utilisation de votre vélo.

Le non-respect des consignes de sécurité et des conseils d'utilisation annulera automatiquement votre garantie.

L'oxydation, la casse ne peuvent être pris en charge dans le cadre de la garantie.

Les accessoires fournis (exemple: le chargeur), les pneus, les pièces perdues durant l'utilisation ne sont pas pris en charge dans la garantie.

Nous informons que nos produits ne sont pas assurés par un tiers ou pris en charge dans la garantie en cas de perte, vol ou casse. L'acheteur peut donc faire le choix personnel de son assureur.

Démonter, ouvrir et modifier son vélo annulera automatiquement votre garantie.

Merci de vous référer à nos conditions de vente et d'utilisation sur notre site internet www.wegoboard.com.

Merci de vous référer à nos conditions de vente et d'utilisation sur notre site internet www.wegoboard.com.

En cas d'anomalie, il est interdit d'utiliser le vélo électrique. Contactez votre Service Après Vente afin d'être conseillé.

Seul votre Service Après Vente Wegoboard est habilité à effectuer un diagnostic et les réparations dans le cadre de votre garantie.

Pour contacter votre Service Client et/ou votre Service Après Vente rendez-vous sur votre site internet www.sav.wegoboard.com

Retrouvez les adresses **Boutique / Showroom** sur votre site internet www.wegoboard.com



Wegoboard

CONCEPTION, DESIGN ET IMPORT PAR
FRANCE INDUSTRIE
81 RUE LOUIS AMPERE
93330 NEUILLY SUR MARNE
France

